

## MF20 指纹门禁一体机

### 简介：

MF20 是最新推出的一款指纹门禁考勤一体机。该产品设计上严格遵循国家安全防范产品标准，采用大量进口元器件，出厂经过严格的老化测试，产品稳定可靠，同时断电数据不丢失保护。该产品可以通过 TCP/IP 方式传送数据，满足各种不同的网络环境，适合于小型办公环境、企业内部等场所。

### 特点：

- 125Khz 与 13.56Mhz (ISO14443A 协议) 于一体
- TCP/IP 网口设计，不需要担心数据丢失问题
- U 盘数据导出加密保护，不可修改
- 断电数据不丢失
- 全功能指纹识别技术
- 完善的二次开发通信开发包，方便客户系统集成和开发。
- 配套专业门禁监控和员工考勤软件
- 远程用户登记，方便用户实际操作
- 语音播报功能，实时汇报权限情况
- 操作简单，功能菜单一目了然
- 不仅物美且有足够价格优势
- 可外接韦根 (Wiegand) 读卡器



### 接线定义：

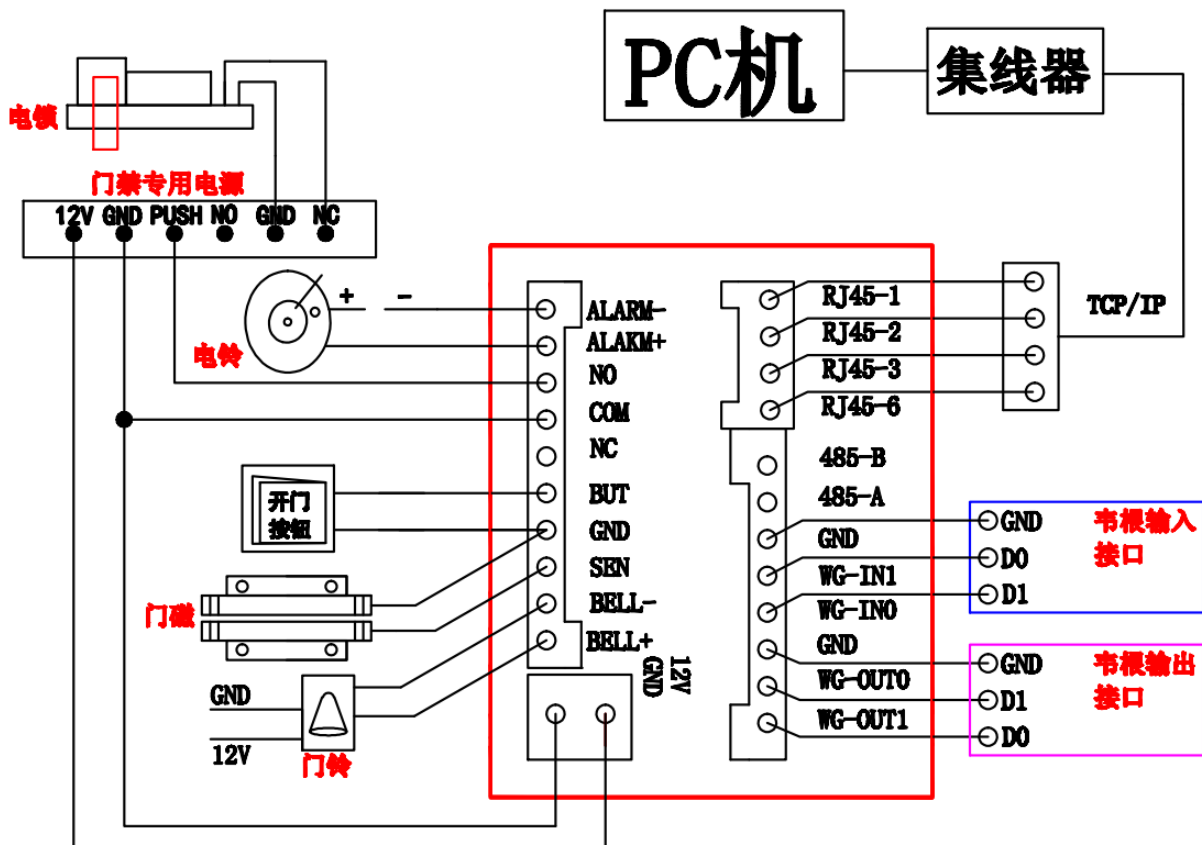



# 异常统计表

考勤日期：2019/06/01 ~ 06/26

工号	姓名	部门	日期	上午		下午		迟到时间 (分钟)	早退时间 (分钟)	合计 (分钟)	备注
				上班	下班	上班	下班				
1	皮		2019/06/24			15:44	17:35	134		134	
1	皮		2019/06/26			15:20	17:56	110		110	

## 考勤卡表

考勤日期：2019/06/01 ~ 06/26

制表时间：2019/06/26

部门										姓名										部门										姓名									
2019/06/01 ~ 06/26										2019/06/01 ~ 06/26										2019/06/01 ~ 06/26										2019/06/01 ~ 06/26									
工号										工号										工号										工号									
旷工	请假	出差	上班	加班	迟到	早退				旷工	请假	出差	上班	加班	迟到	早退				旷工	请假	出差	上班	加班	迟到	早退				旷工	请假	出差	上班	加班	迟到	早退			
(天)	(天)	(天)	(天)	(天)	(次)	(分)	(次)	(分)	(分)	(天)	(天)	(天)	(天)	(天)	(次)	(分)	(次)	(分)	(分)	(天)	(天)	(天)	(天)	(天)	(次)	(分)	(次)	(分)	(分)	(天)	(天)	(天)	(天)	(天)	(次)	(分)	(次)	(分)	(分)
16			2		6.06	2		244																															

考 勤 表							考 勤 表							考 勤 表						
日 期	上 午		下 午		加 班		日 期	上 午		下 午		加 班		日 期	上 午		下 午		加 班	
	上 班	下 班	上 班	下 班	签 到	签 退		上 班	下 班	上 班	下 班	签 到	签 退		上 班	下 班	上 班	下 班	签 到	签 退
01 六							01 六						01 六							
02 日							02 日						02 日							
03 一							03 一						03 一							
04 二							04 二						04 二							
05 三							05 三						05 三							
06 四							06 四						06 四							
07 五							07 五						07 五							
08 六							08 六						08 六							
09 日							09 日						09 日							
10 一							10 一						10 一							
11 二							11 二						11 二							
12 三							12 三						12 三							
13 四							13 四						13 四							
14 五							14 五						14 五							
15 六							15 六						15 六							
16 日							16 日						16 日							

### 安装示意图:

